



WICHTIGER HINWEIS!

Lesen Sie diese Anleitung vollständig und befolgen Sie die nachfolgenden Schritte in der vorgegebenen Reihenfolge:

- Störungen und Schäden, die durch eine Nichtbeachtung dieser Anleitung entstehen, fallen **NICHT** unter die TKS-Garantie.
- Wenn Sie vor der Installation an den Seilen Transportschäden feststellen, setzen Sie sich bitte mit TKS in Verbindung.
- **SETZEN SIE NICHT** Seile ohne Abschlusskappen (a) oder Umwickelungen (b) ein

Vorbereitung:

- Platzieren Sie den Schaber an dem Befüllungsende.
- Beschädigte Seile sind zu entfernen.
- Behalten Sie die Seilklemmen, um neue Seile einsetzen zu können.

Steuerung:

- Seilzugscheiben; Antriebe/Umkehrer sind vor der Installation auf Beschädigungen zu untersuchen.
- Verwenden Sie die beigegefügte Fühlerlehre, um zu prüfen, ob die Scheiben abgenutzt sind.
- **Max. Spalt von 4 mm** von der Spitze der Fühlerlehre zu der Unterseite der Scheibe.
- Scheiben sind bei Anzeichen schwerer Beschädigungen zu ersetzen.

Handhabung:

- Lassen Sie bei der Handhabung von Seilen Vorsicht walten.
- **Seile dürfen nicht aus dem Ende der Haspel gezogen werden. Werden verdrehte Teile des Seils angespannt, kann dies das Seil permanent beschädigen.**
- Die Haspel wird auf einem Lagergestell platziert, auf dem sie rotieren kann.
- Das Seil muss von der Haspel horizontal abgewickelt werden.
- **SEHR WICHTIG!** Wickeln Sie das Seil von der Unterseite der Haspel zu der Unterseite der Scheibe ab. (Oder alternativ von der Oberseite der Haspel zu der Oberseite der Scheibe).
- Halten Sie beim Abwickeln das Seil gespannt.
- Vermeiden Sie Ablagerungen von Steinchen oder Sand auf dem Stahlseil. Dies wirkt sich auf die Lebensdauer des Seils aus.
- **Hinweis!** Das Zusammenfügen von neuen und beschädigten Seilen zum Ziehen ist NICHT zulässig.

Installation:

- Platzieren Sie die Haspel am Befüllungsende und wickeln Sie das Seil von der Unterseite der Haspel.
- Führen Sie das Seilende (a) in die Führungsschlitten ein.
- Wickeln Sie das Seil um die Drehscheibe.
- Ziehen Sie das Seil zu der Antriebsscheibe.
- Ziehen Sie das Seil vollständig von der Haspel.
- Wickeln Sie das Seilende (b) um die Antriebsscheibe.
- Bilden Sie am Ende (b) mit einem freien Ende von 120 mm außerhalb der Seilklemme eine Schlaufe.
- Ziehen Sie das Seil an und platzieren Sie die Schlaufe auf dem Ende (a), etwa 0,6 m von der ersten Schlaufe entfernt.
- Setzen Sie die Seilklemme ein und ziehen Sie sie fest.
- Spannen Sie das Seil mittels des Anziehwerkzeugs an und verschrauben Sie die Klemme fest mit der Anzugsstange.
- Siehe Montageanleitung für FeedBelt für eine detaillierte Anleitung.

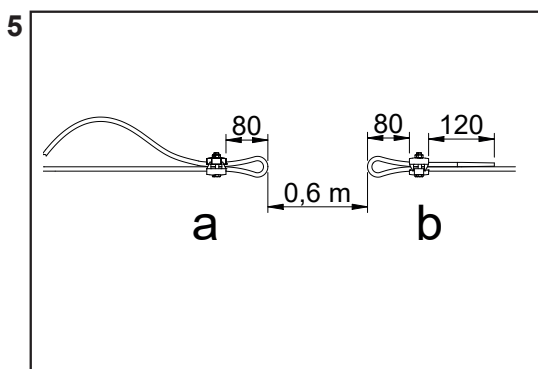
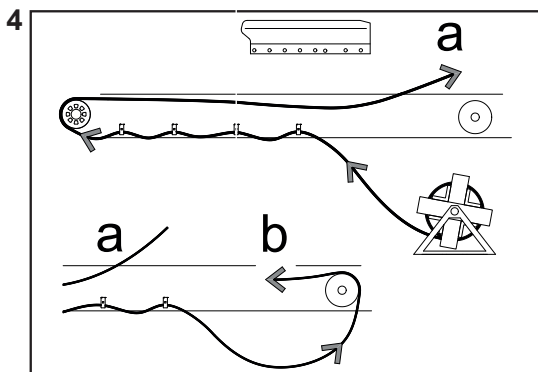
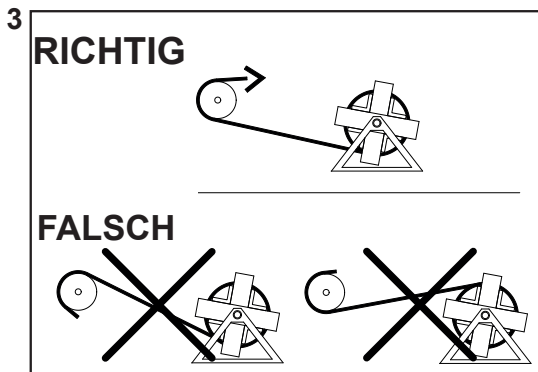
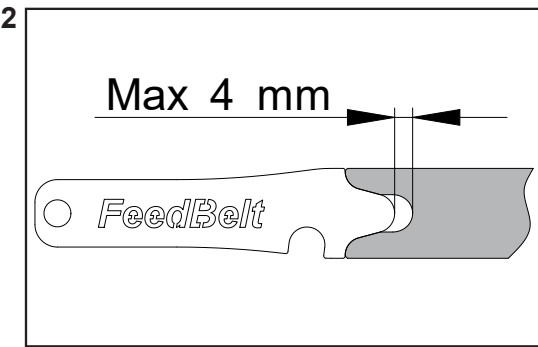
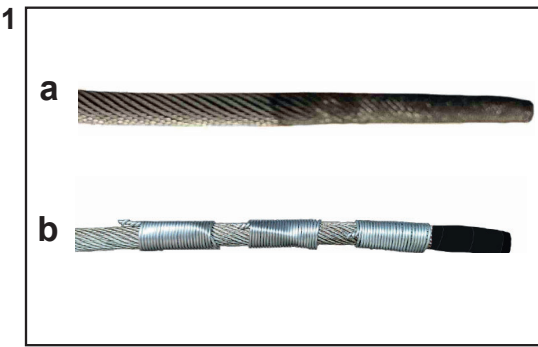

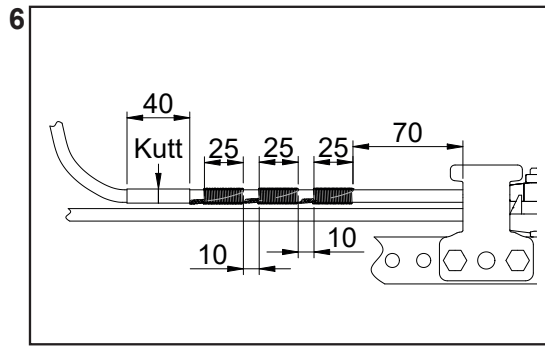

Entfernen des Seilendes:

- Wenn das Seil angespannt wurde, ist das lange Ende zu entfernen.
- Vor dem Abtrennen **MÜSSEN** Sie das Seil umwickeln.
- Wenn Sie dies nicht tun, werden Stränge in das Drahtseil gezogen, und es wird in sehr kurzer Zeit beschädigt.
- Umwickeln Sie 3 Mal neben der Schnittstelle. Verwenden Sie den beigefügten Eisendraht (1,0 mm dicker Draht).

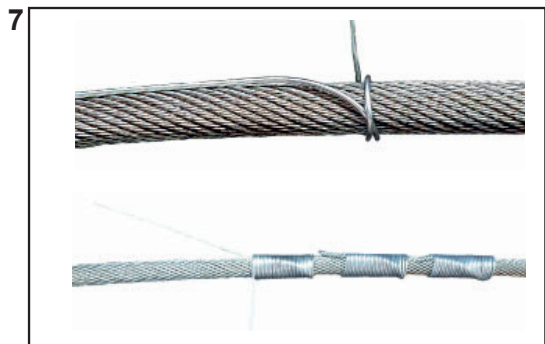

- Stellen Sie die Umwicklung her indem Sie den Draht über eines der Enden wickeln.
- Verdrehen Sie die Enden und ziehen Sie sie an – stellen Sie sicher, dass sie sich nicht wieder auflösen können.

- Umwickeln Sie das Seil neben der Drahtumwicklung mit dem Klebeband.
- Schneiden Sie das Drahtseil in der Mitte des Klebebandes durch.
- Sichern Sie das Ende des Drahtseil mit den Drahtumwicklungen

Inbetriebnahme / Anlauf:

- Erhöhen Sie die Spannung im Draht, bis die Feder 60 mm misst.
- Montieren Sie den Schaber an der Zugstange.
- Der am meisten bevorzugte Montageort für den Abstreifer befindet sich an derselben Stelle auf dem Draht, an der er demontiert wurde.
- Führen Sie den Schaber fünfmal manuell hin und her.
- Das FeedBelt-System findet automatisch die Endpositionen und der Draht wird entsprechend angepasst.
- Überprüfen Sie die Spannung.

Betrieb und Instandhaltung:

- Das Seil muss wöchentlich überprüft werden.
- Ein verschmutztes Seil muss gereinigt werden.
- Rostansatz muss sofort beseitigt werden.
- Besprühen Sie das Seil mit Schmieröl. TKS Nr. 923054
- Das Seil muss mindestens einmal pro Jahr mit Seilöl geschmiert werden.
- Falls Kondensation auftritt, achten Sie besonders auf Rostbildung.
- Führen Sie die Inspektionen besonders sorgfältig durch, wenn Nasssilage gefüttert wird.
- Weitere Informationen zu FeedBelt finden Sie unter www.tks-as.no
<http://tk-as.no/dokumentasjon/category1043.html>